



BLUESEAL®
Local solution, global service

ULTRASEAL

PTFE Expandido

PTFE 100% virgen con estructura interna micro fibrilada para la formación de junta «en situ»

La estructura microfibrilada de la junta Ultraseal transforma el PTFE ordinario en un material de junta dimensionalmente fuerte resistente a la relajación elástica. La junta de PTFE expandido Blue Seal® ULTRASEAL es suave y flexible para adaptarse fácilmente a superficies desgastadas o irregulares y realizar un sello hermético. Resiste el escurrimiento en frío y la relajación elástica para una vida útil prolongada y confiable del sellado.

Características

- Rápida y fácil de utilizar
- Sellado extremo también en bridas desgastando o con superficies irregulares
- Alta compresibilidad/adaptabilidad
- Sellado seguro con mínimo apriete de los tornillos
- Autoadhesiva
- Sin desperdicio
- Minimiza el stock de juntas en el almacén

Prestaciones

pH 0 - 14

Presión: vacío cero, hasta 210 Bar

Temperaturas: de -270° C hasta 320° C

Conforme al estándar FDA 21 CFR 177.1550

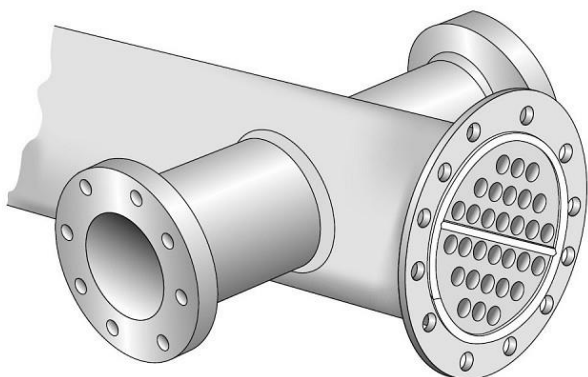

Aplicaciones

Conductos de humos, recipientes de vapor, bridas, tapas de hormigón, boca de hombre, bridas de vidrio, bridas cerámicas, intercambiadores de calor, sistemas de agua, bridas para carcasas de bombas o compresores.....

.....O prácticamente cualquier otra maquinaria industrial donde se requiere un sellado duradero y sin problemas, para reducir los coste de mantenimiento.

Medidas y Dimensiones

ULTRASEAL		
Medidas	Longitud del Carrete	Item
mm. 3x1,5	mt. 25	KR7000325
mm. 5x2,0	mt. 25	KR7000525
mm. 7x2,5	mt. 25	KR7000725
mm.10x3,0	mt. 10	KR7001010
mm.10x3,0	mt. 25	KR7001025
mm.12x4,0	mt. 25	KR7001225
mm.14x5,0	mt. 10	KR7001410
mm.14x5,0	mt. 25	KR7001425
mm.17x6,0	mt. 10	KR7001710
mm.17x6,0	mt. 25	KR7001725
mm.20x7,0	mt. 5	KR7002005
mm.20x7,0	mt. 25	KR7002025
ULTRASEAL HD		
mm. 6x4,5	mt. 25	KR7010625
mm.10x5,0	mt. 10	KR7011010
mm.10x5,0	mt. 25	KR7011025
mm.15x6,0	mt. 10	KR7011510

Otras medidas y carrete disponible bajo petición



DISTRIBUTORE ESCLUSIVO

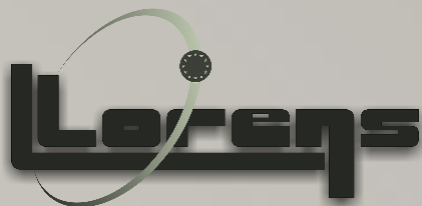

LLORENS

Suministros Industriales S.L.

OFICINA: C/Benicassim, 32bajo 46026 CASTELLAR - VALENCIA

TALLER: Pol. Ind. Font de Mussa, C/ Les Covetes, 4G 46450 BENIFAIO - VALENCIA

Tel. +34 963 564 191 - **E-Mail:** llorens@llorensuministros.com - **web:** www.llorensuministros.eu